

# NC旋盤加工技術 【5M081】



## NC旋盤を使っている会社さんからよく聞く話

～作業が我流になっている、あるいはマンネリ化している～  
～加工段取りのポイントをおさえたい～  
～インターネットの学びに限界を感じている～



```

02006(KADA13-2)
N6(E-0-R)
M22
M75
G00G28U0
G28A0
G28W0
G50S2800
G00T0101
G96S120
X60.0Z10.0
M01
M03
/M08
G01Z0.2F2.0
X23.0F0.3
G00X57.0Z1.0
G42
G71U2 DP1.0
    
```

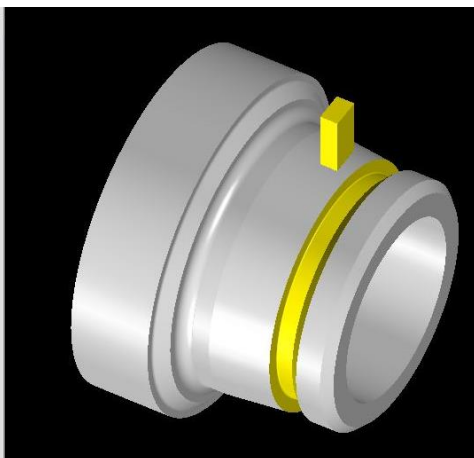

### 【使用機器】

ターニングセンタ:  
TAKISAWA  
TCN2000-CML6

シミュレーションソフト:  
NCView

**【訓練内容】** NC機械加工の生産性向上をめざして、効率化、最適化(改善)に向けた加工実習を通じて、ツーリングや治具・取付具、各種工具等に関する知識、加工精度に影響する諸要因や各種加工のための段取り作業のポイント等、精度向上やサイクルタイム短縮等に役立つ技能・技術を習得します。

- ①段取り作業のポイント
- ②プログラミング時間の短縮
- ③加工課題実習
- ④まとめ



### 日程

プログラム～段取り～加工～測定～  
補正までの流れを習得します。

コース名	NC旋盤加工技術
日時	2/19(水),20(木),21(金) 9:30～16:30
受講料	※¥11,500-
定員	10名
コース番号	5M081

申込の締切は、おおよそ開講の2週間前とさせていただきます。

《詳細・お問合わせ先》



独立行政法人高齢・障害・求職者雇用支援機構長崎支部  
ポリテクセンター長崎 受講者係 (諫早市小船越町1 1 1 3番地)  
電話: 0957-22-2324 FAX: 0957-22-2325

※<人材開発支援助成金のご案内>

従業員に能力開発セミナーや生産性向上支援訓練を受講させた事業主の方は、人材開発支援助成金を利用して、訓練経費や訓練期間中の賃金の一部等の助成を受けることができます。利用には一定の条件がありますので、詳しくは以下のホームページをご確認ください。

●人材開発支援助成金のご案内(厚生労働省ホームページ)

[http://www.mhlw.go.jp/stf/seisakunitsuite/bunya/koyou\\_roudou/koyou/kyufukin/d01-1.html](http://www.mhlw.go.jp/stf/seisakunitsuite/bunya/koyou_roudou/koyou/kyufukin/d01-1.html)

## 持参品

筆記用具、電卓、作業服、安全帽子、安全靴、保護メガネ

必要事項をご記入の上、FAXでお申し込みができます。

FAX : 0957-22-2325

## 地図



長崎職業能力開発促進センター所長 殿  
訓練内容を確認の上、下記のとおり申し込みをいたします。

## ◆会社からの申し込みの場合（連絡は研修担当者様宛に行います）

所在地	〒	電話	
		F A X	
会社名		従業員数	名
研修担当者または事務連絡者		(所属)	(氏名)

## ◆個人で申し込みの場合

連絡先住所	〒	電話	
		F A X	

●下記すべての欄にご記入ください。(※) 就業状況の非正規雇用とは、一般的にパート、アルバイト、契約社員などが該当しますが、様々な呼称があるため、貴社の判断で差し支えありません。

コース番号	(フリガナ) 受講者氏名		生年月日	経験や受験種目をご記入ください	就業状況 (※)該当する部分を○で 困ってください。		
					正社員	非正規雇用	その他 (自営業等)
5M081	( )	男・女	西暦 年 月 日		正社員	非正規雇用	その他 (自営業等)
5M081	( )	男・女	西暦 年 月 日		正社員	非正規雇用	その他 (自営業等)
5M081	( )	男・女	西暦 年 月 日		正社員	非正規雇用	その他 (自営業等)

## ※注意事項

- ・開講が決定次第、「受講決定通知書」及び「請求書」を送付させていただきます。
- ・受講の取消が発生した場合は、速やかに「受講取消届」をFAXにてお送りください。
- ・開講日7日前までにFAX等による届出がない場合、キャンセル料として受講料金の100%を納付いただきますので、ご注意ください。
- ・申込区分「会社からの申込み」の場合は、受講者が所属する会社の代表者の方(事業主、所長、工場長等)にアンケート調査へのご協力をお願いしております。
- ・訓練内容等のご不明な点、あるいは安全面・健康上においてご不安な点などございましたら、あらかじめご相談下さい。

## ※保有個人情報保護について

- 独立行政法人高齢・障害・求職者雇用支援機構は「個人情報の保護に関する法律」(平成15年法律第57号)を遵守し、保有個人情報を適切に管理し、個人の権利利益を保護いたします。
- ご記入いただいた個人情報は、能力開発セミナーの受講に関する事務処理(連絡、修了証書の交付、修了台帳の整備)及び個人を特定しない統計処理、当機構の能力開発セミナーや関連するイベント・セミナー等の案内に使用するものであり、それ以外に使用することはありません。会社からお申し込みの場合は、申し込み担当者あてに送付します。
- 個人でお申し込みの場合でも、当機構主催の能力開発セミナーや関連するセミナー・イベント等の案内については、下記の口の中に☑を付けてください。

希望する 希望しない