

コース番号

6E004

# オペアンプ回路の設計・評価技術

～オペアンプによるアナログ回路開発を初めてする人必見～

アナログ回路設計の生産性の向上をめざして、実際にオペアンプ利用回路を設計・製作し、計測結果による検証を通して、オペアンプ回路の設計技術とその評価技術を習得します。

抵抗・コンデンサ・コイル, トランジスタ, ダイオード等の基礎知識をお持ちの方が望ましいです。

開催日時	7月30日(木)～7月31日(金) [2日間] 各日 9:00～16:00				
定員	10名	受講料	12,000円	開催場所	ポリテクカレッジ川内
カリキュラム	<p><b>1. オペアンプの知識</b></p> <p>(1)オペアンプの動作モデル (2)オペアンプの動作 (3)各種増幅回路への応用</p> <p><b>2. オペアンプ利用回路の知識</b></p> <p>(1)動作原理 ・増幅回路 ・微分回路 ・積分回路 ・ボルテージフォロワ ・コンパレータ回路 (2)部品の役割 (3)入出力特性</p> <p><b>3. オペアンプ利用回路の設計</b></p> <p>(1)設計手順 ・増幅回路 ・微分回路 ・積分回路 ・ボルテージフォロワ ・コンパレータ回路 (2)設計コンセプト (3)設計のポイント (4)シミュレーション</p> <p><b>4. オペアンプ回路の設計・評価実習</b></p> <p>(1)回路設計 ・増幅回路 ・微分回路 ・積分回路 ・ボルテージフォロワ ・コンパレータ回路 (2)回路製作 (3)動作確認と特性の測定 (4)レビュー(評価)</p> <p><b>5. まとめ</b></p>				
持参品	筆記用具 電卓				

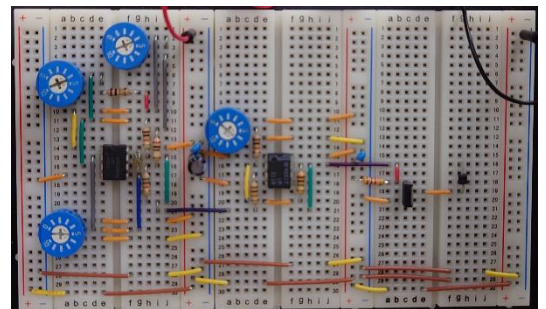
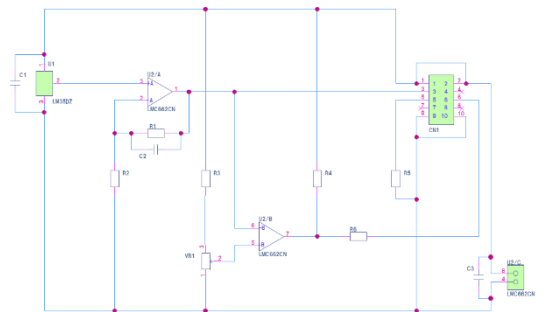

## 【お問い合わせ】

ポリテクカレッジ川内(川内職業能力開発短期大学校)

〒895-0211 鹿児島県薩摩川内市高城町 2526

TEL: 0996-22-1558(学務援助課) FAX: 0996-22-6612